

0555 98 55 50
0555 98 55 55
0671 79 00 00
0671 78 00 00



GROUPE ELECTROGENE 800KVA

Caractéristiques Générales

Modèle	SL900S
Puissance en KVA (Continue)	800 KVA
Puissance en KVA (Secours)	900 KVA
Voltage	380/400
Fréquence	50HZ
Vitesse	1500 TRS/MIN
Facteur de puissance	0.8
Carrosserie	Capoté Insonorisé
Démarrage	Manuel/Automatique
Inversion	Automatique

Spécifications du Moteur

Marque	SDEC
TYPE	6KTAA25-G31
Carburant	Diesel, suralimenté
Aspiration	Turbo Chargé , intercooler
Injection	Injection directe
Refroidissement	Eau, radiateur tropicalisé
Nombre et disposition des cylindres	06 en L
Course x Alésage	170 x 185 mm
Cylindrée	25.18 Ltrs
Consommation gasoil 100% de charge	163.0 LTRS/H
Consommation gasoil 75% de charge	124.0 LTRS/H
Consommation gasoil 50% de charge	84.0 LTRS/H
Régulation de vitesse	Electronique
Vitesse	1500 TRS/MIN
Capacité d'huile	75 Litres
Capacité liquide de refroidissement	65 Litres
Démarrage	24V

Spécifications de la génératrice

Marque	LEROY SOMER
Type	TAL-A49C
Nombre de phases	03
Régulation de tension	Electronique (± 0.5%)
Excitation / régulation	Auto excité / Auto Régulé
Indice de protection	IP23
Accouplement	Disque flexible
Protection	Surchauffe et haut débit
Fréquence	50 Hz



SDEC

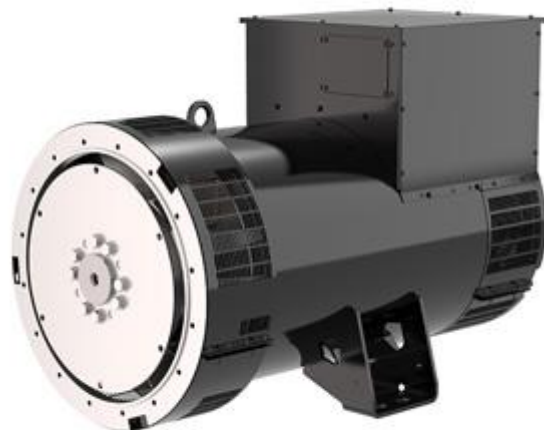

Equipements Armoire de commande automatique

Module de Contrôle Digital

Disjoncteur de protection Magneto thermique 1250AMP

Affichage LCD

Inverseur de source 2000AMP

Chargeur de batterie

Réservoir Gasoil intégré

Silencieux d'échappement

Système de préchauffage

Documentation technique



TABLEAU DE COMMANDE DIGITAL

DISJONCTEUR DE PROTECTION

INVERSEUR DE SECOURS

Dimensions et poids (Approx)

Longueur (mm)	Largeur (mm)	Hauteur (mm)	Poids (kg)
Version Capoté Insonorisé			
(L)3250	(W) 1400	(H) 2200	3500

